

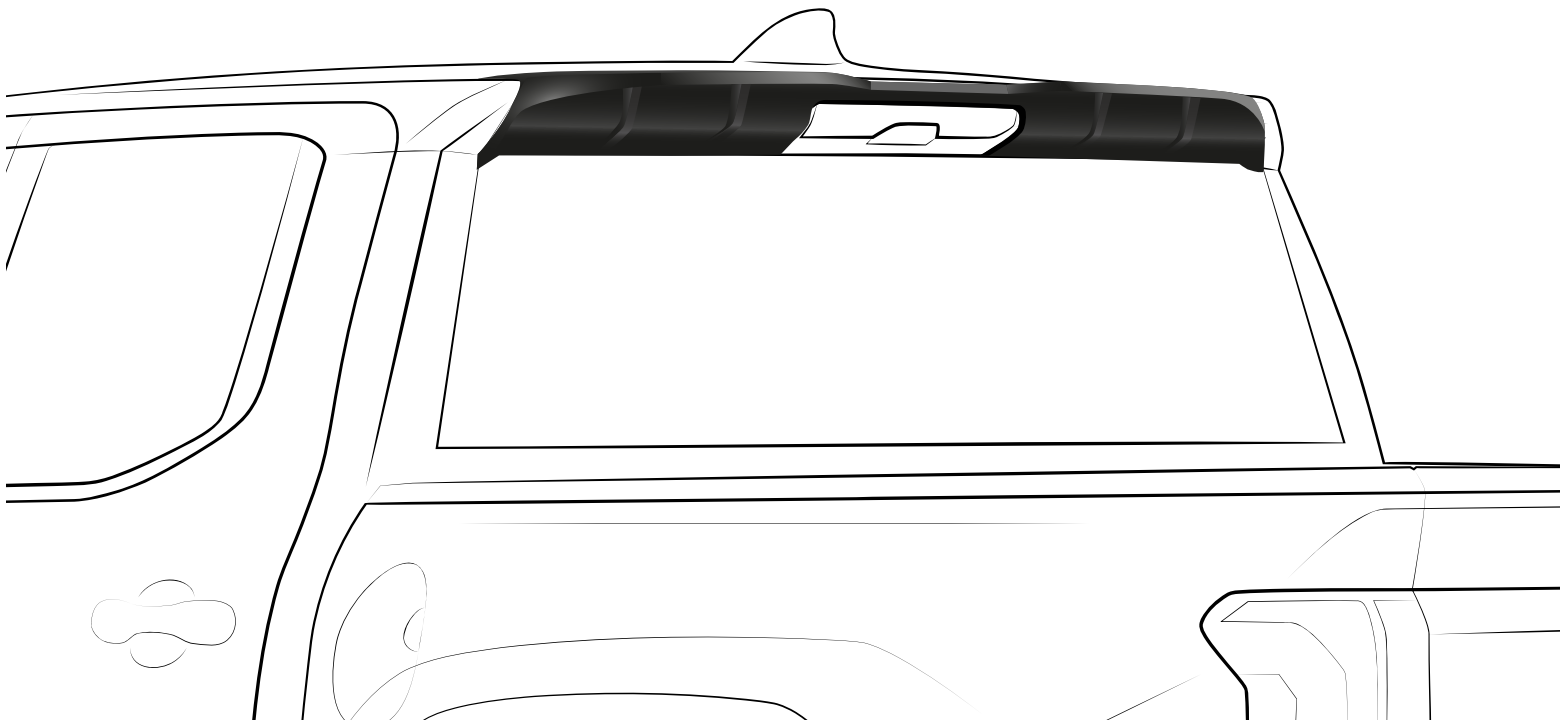

TACOMA 4TH GEN 2024+

# CAB SPOILER

PART / PARTE / PIÈCE #:  
TO06A16



⚠ READ THIS MANUAL CAREFULLY  
INSTALLATION VIDEO IS AVAILABLE AT:  
[https://www.youtube.com/playlist?list=PLqLX8usiYzhe8gv\\_xf4OgXLIq4gAAB1dt](https://www.youtube.com/playlist?list=PLqLX8usiYzhe8gv_xf4OgXLIq4gAAB1dt)

INSTALLATION MANUAL  
MANUAL DE INSTALACIÓN  
GUIDE D'INSTALLATION



⚠ WARNING / ADVERTENCIA / AVERTISSEMENT ⚠

WARRANTY IS VOID IF NOT CLEANED AND INSTALLED ACCORDINGLY TO THIS MANUAL /  
LA GARANTÍA QUEDA ANULADA SI NO SE LIMPIA E INSTALA DE ACUERDO CON ESTE MANUAL /  
LA GARANTIE EST NULLE SI N'EST PAS NETTOYÉE ET INSTALLÉE CONFORMÉMENT À CE MANUEL.

## BEFORE INSTALLATION / ANTES DE INSTALAR / AVANT L'INSTALLATION



**Wash and clean properly**  
Lave y limpie el vehículo  
Lavez et nettoyez le véhicule



**Read this manual carefully.**  
Lea con atención el manual.  
Lisez attentivement avant de commencer.



**Professional installation recommended.**  
2 people are recommended for proper installation.

Se recomienda instalar por profesionales.  
2 personas son recomendadas para una instalación apropiada.



**The ideal temperature range of the part and the vehicle, 16°C (60°F) a 40°C (104°F) this guarantees a correct assembly.**

La temperatura ideal de la pieza y el vehículo, 16°C (60°F) a 40°C (104°F) garantiza el ensamble correcto.

Installation professionnelle recommandée. 2 personnes sont recommandées pour une installation correcte.

Pour une adhérence optimale, la température de surface et de la pièce doit être située 16°C (60°F) à 40°C (104°F).

## TOOLS / HERRAMIENTAS / OUTILS

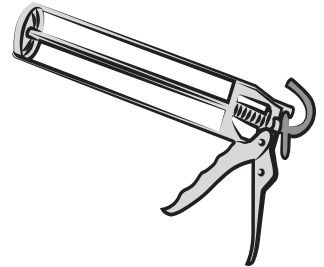
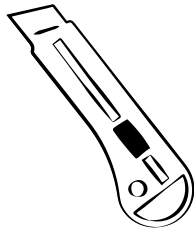
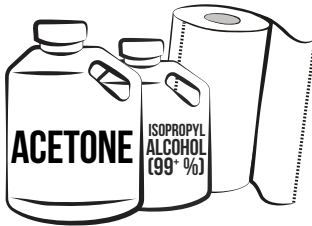

2

## CHECK LIST / CONTENIDO DEL KIT / CONTENU DU KIT

A	<b>CAB SPOILER</b> PART / PARTE / PIÈCE #: TO06A16		1 PC
B	<b>Adhesion promoter /</b> Promotor de adhesión/ Scellant polyuréthane		1 PC
C	<b>Polyurethane adhesive /</b> Adhesivo de poliuretano / Scellant polyuréthane		1 PC
D	<b>Push pin Würth /</b> Grapas Würth / Agrafe sapin Würth #46		2 PCS



After the installation **DO NOT** wash or pressure wash. **DO NOT EXPOSE TO THE SUN.** Drive slowly 25mph max for at least 24 hours.  
Después de instalar **NO LAVE** el vehículo. **NO EXPONGA AL SOL.** Maneje despacio a una velocidad máxima de 40 km/h por 24 hrs.  
Après l'installation, **NE PAS** laver. **NE PAS EXPOSER AU SOLEIL.** Conduisez lentement à 25mph max pendant au moins 24 heures.

# CAB SPOILER - TO06A16

INSTALLATION MANUAL / MANUAL DE INSTALACIÓN / GUIDE D'INSTALLATION

## 1 CLEAN / LIMPIE / NETTOYEZ

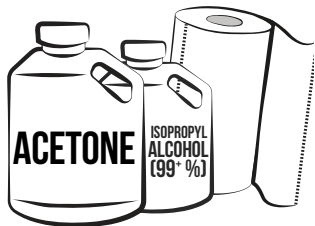

CLEAN THE INSTALLATION ZONE USING PREFERABLY ACETONE OR, AS A SECOND OPTION, ISOPROPYL ALCOHOL (99+%) AND PAPER TOWELS. DRY THOROUGHLY!

CLEAN ALL AREAS WHERE THE DOUBLE SIDED TAPE AND THE POLYURETHANE ADHESIVE WILL MAKE CONTACT. ALL INSTALLATION AREAS MUST BE COMPLETELY FREE OF ANY DETERGENT, WAX OR DETAILING RESIDUE FOR PROPER ADHESION.

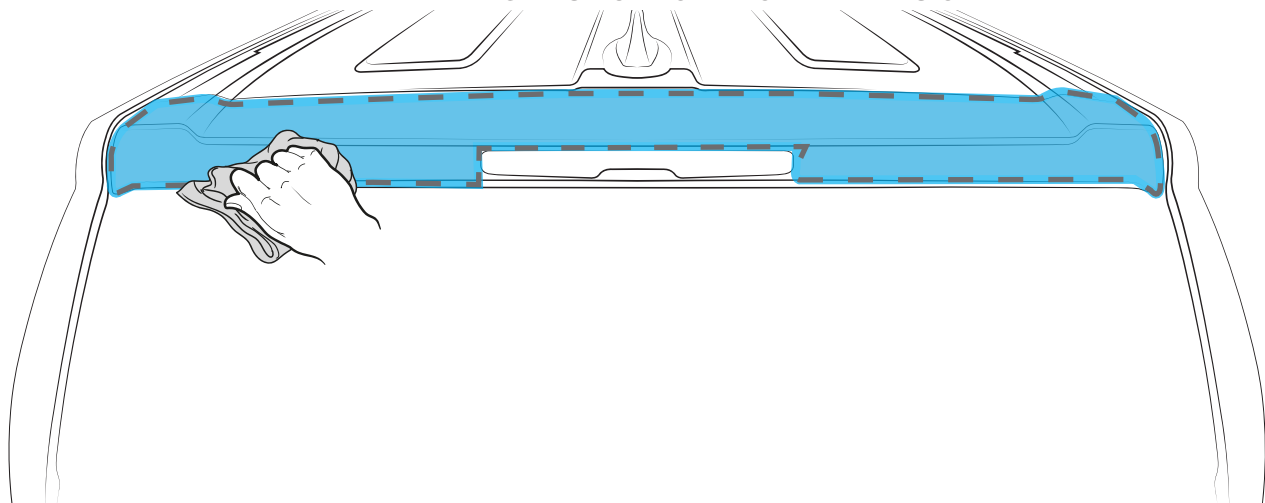

### ESPAÑOL

Limpie a fondo la zona de instalación preferentemente con acetona o, como segunda opción alcohol isopropílico (99+%) y toallas de papel. ¡Seque completamente! Limpie todas las áreas donde la cinta doble cara y el adhesivo de poliuretano tendrán contacto. **Todas las áreas de instalación deben estar completamente libres de detergentes, ceras, residuos o detalles para una adecuada adhesión.**

### FRANÇAIS

Nettoyez la zone d'installation en utilisant de préférence de l'acétone ou, en deuxième option, de l'alcool isopropylique (99+%) et essuie-tout bleu. Séchez soigneusement! Nettoyez toutes les zones où le ruban adhésif double face et le polyuréthane entreront en contact. **Toutes les zones d'installation doivent être complètement exemptes de tout résidu de détergent, de cire ou de détails pour une bonne adhérence.**

3

## 2 TEST FIT / PRE-INSTALE / TESTEZ L'AJUSTEMENT

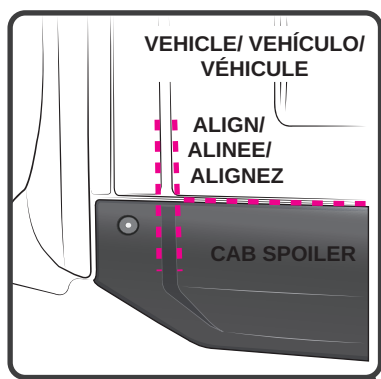

TEST FIT THE PART AND VERIFY ASSEMBLY. CENTER AND ALIGN FLUSH ON EACH SIDE. ALIGN THE PIECE ABOVE THE RADIUS OF THE BRAKE LIGHT AND WITH TOP CHARACTER LINES.

PLACE THE PART IN POSITION, HOLDING FIRMLY TO ENSURE IT FITS CORRECTLY.

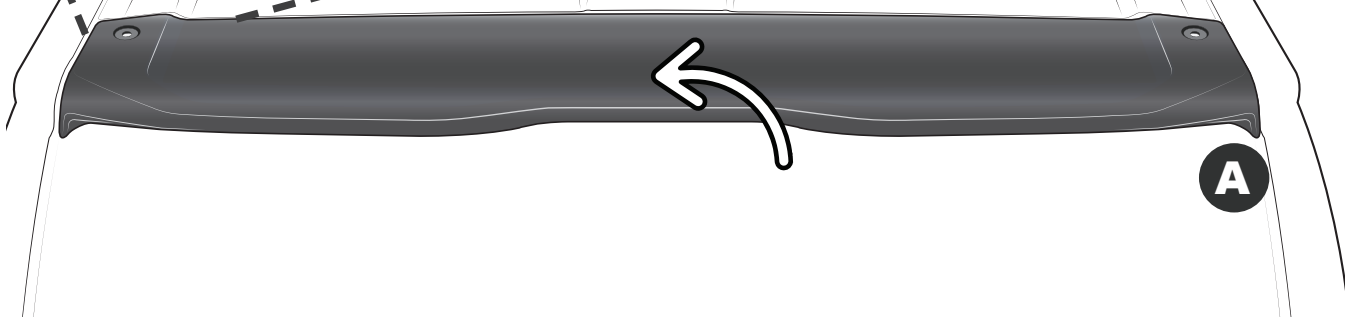

### ESPAÑOL

Pre-instale la pieza y verifique el ensamble. **Centre y alinee al ras de cada lado.** Alinee la pieza por sobre la luz de freno y con las líneas de carácter. Coloque la pieza en posición y sosténgala firmemente para asegurar el ensamble correcto.

### FRANÇAIS

Testez l'ajustement et vérifiez l'assemblage. **Centrez et alignez au ras de chaque côté.** Alineez la pièce au-dessus du rayon du feu de frein et avec les lignes de caractère supérieures. Placez la pièce en position et maintenez-la fermement pour assurer qu'elle est correctement ajustée.

### 3 MARK / MARQUE / MARQUEZ

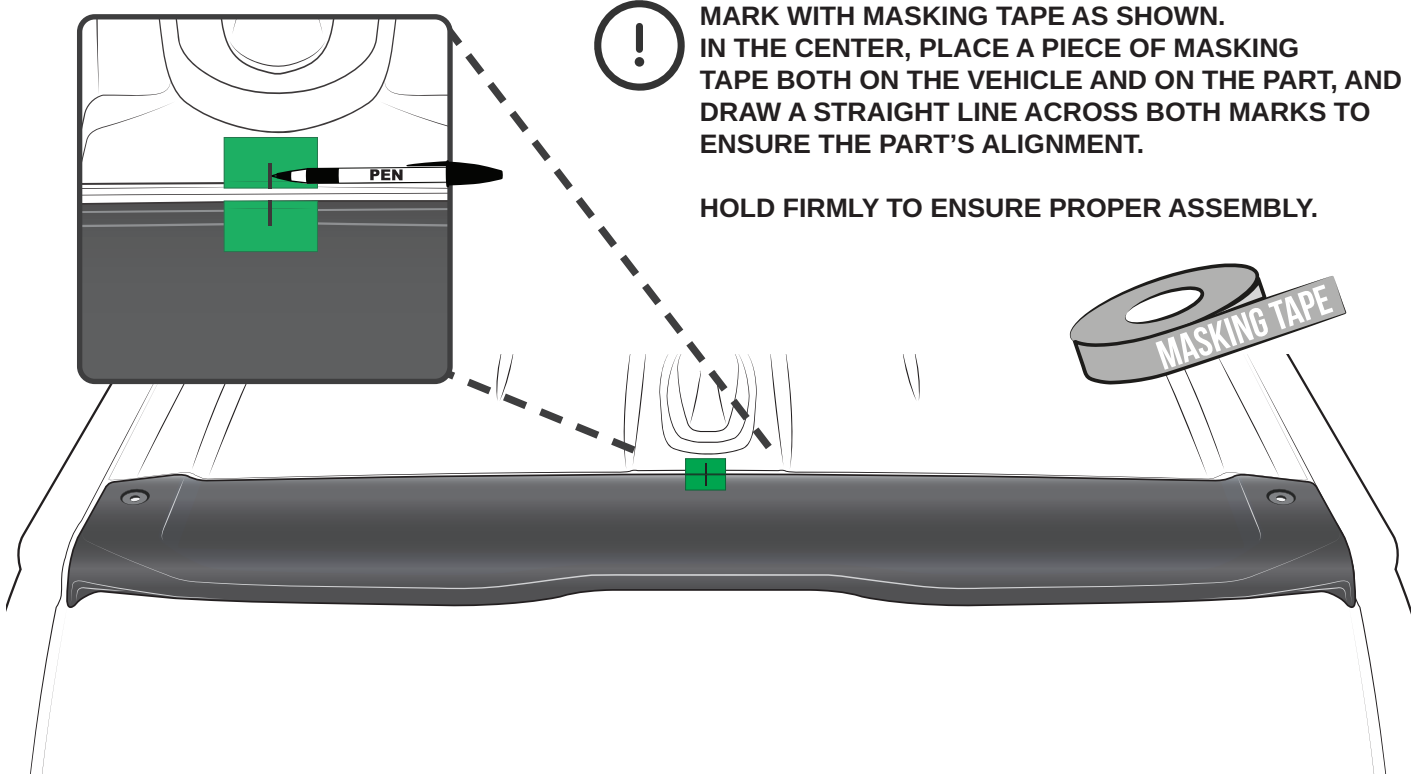

**MARK WITH MASKING TAPE AS SHOWN. IN THE CENTER, PLACE A PIECE OF MASKING TAPE BOTH ON THE VEHICLE AND ON THE PART, AND DRAW A STRAIGHT LINE ACROSS BOTH MARKS TO ENSURE THE PART'S ALIGNMENT.**

**HOLD FIRMLY TO ENSURE PROPER ASSEMBLY.**

4

#### ESPAÑOL

Marque con masking tape como se muestra.

Al centro coloque un trozo de masking tanto en el vehículo como en la pieza y trace una línea recta sobre las dos marcas para asegurar la alineación de la pieza. Sostenga firmemente para asegurar un ensamble correcto.

#### FRANÇAIS

Marquez avec du ruban adhésif comme indiqué.

Au centre, placez un morceau de ruban de masquage tant sur le véhicule que sur la pièce, et tracez une ligne droite sur les deux marques pour assurer l'alignement de la pièce. Tenez fermement pour qu'elle est correctement ajustée.

### 4 REMOVE THE PART / RETIRE LA PIEZA / RETIREZ LA PIÈCE



**WARM SURFACE WITH HEAT GUN IF SURFACE TEMPERATURE IS TOO COLD.**

**TAPE AND VEHICLE SURFACES SHOULD BE THE SAME TEMPERATURE AND MUST BE AT LEAST 60°F (16°C) DURING INSTALLATION!**

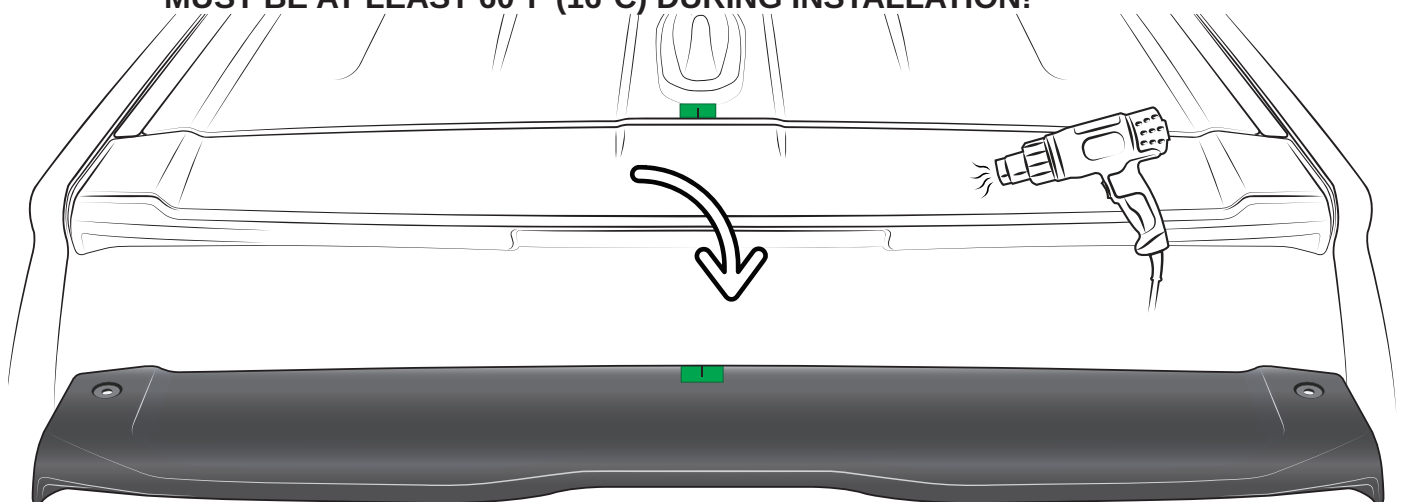

#### ESPAÑOL

Utilice una pistola de calor si la temperatura de la superficie está demasiado fría.

La cinta y la superficie del vehículo deben tener la misma temperatura y deben estar al menos a 60°F (16°C) durante la instalación.

#### FRANÇAIS

Utilisez un décapeur thermique si la température de surface est trop froide.

Le ruban et la surface du véhicule doivent être à la même température et doivent être d'au moins 60 °F (16 °C) lors de l'installation.

# CAB SPOILER - T006A16

INSTALLATION MANUAL / MANUAL DE INSTALACIÓN / GUIDE D'INSTALLATION

## 5 APPLY ADHESION PROMOTER



APPLY ON ALL AREAS WHERE THE DOUBLE SIDED TAPE WILL MAKE CONTACT.

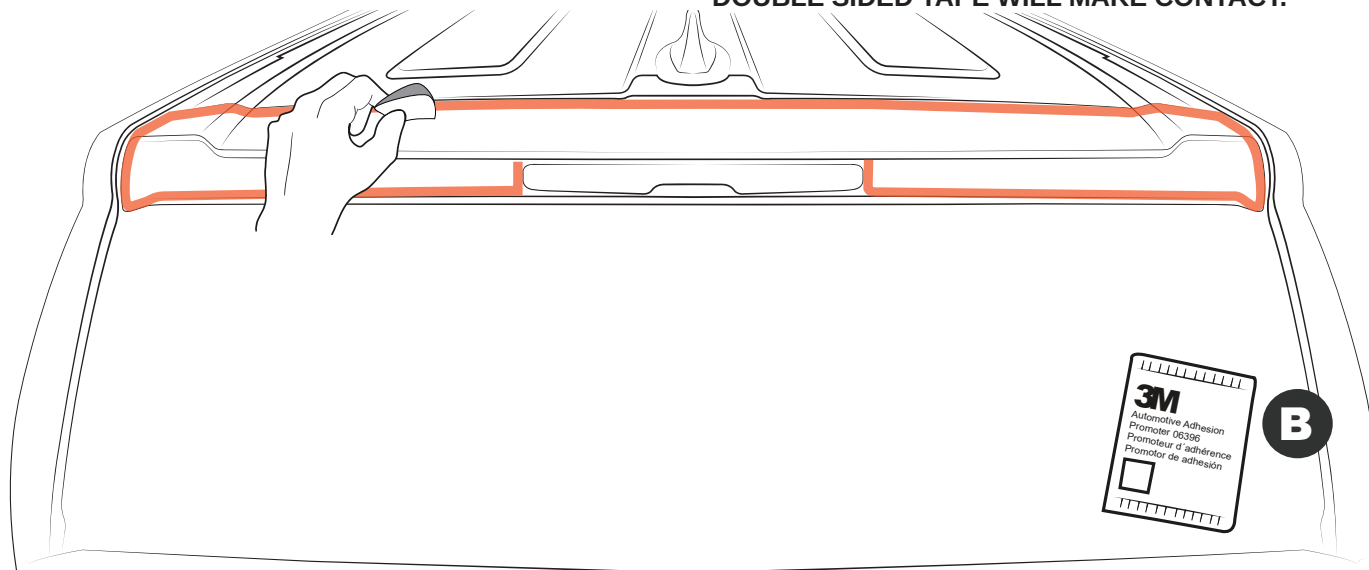

### ESPAÑOL

Aplique promotor de adhesión.

Aplique en todas las áreas donde la cinta doble cara tendrá contacto.

### FRANÇAIS

Appliquez le promoteur d'adhérence.

Appliquez sur toutes les zones où le ruban adhésif double face entrera en contact.

5

## 6 CLEAN ADHESIVE CHANNEL



THOROUGHLY CLEAN THE ADHESIVE CHANNEL TO ENSURE PROPER ADHESION.

CLEAN USING PREFERABLY ACETONE OR, AS A SECOND OPTION, ISOPROPYL ALCOHOL (99+% ) AND PAPER TOWELS.

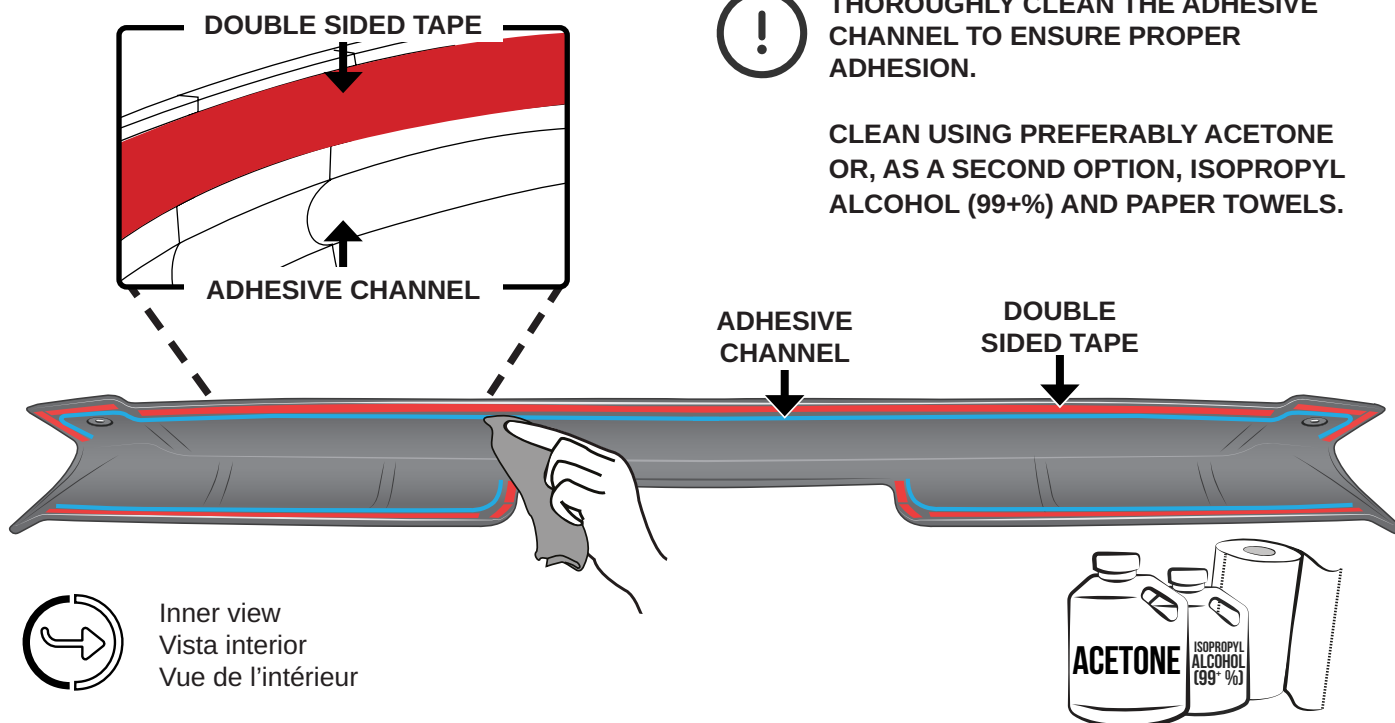

Inner view  
Vista interior  
Vue de l'intérieur

### ESPAÑOL

Limpie el canal del adhesivo.

Limpie a fondo el canal del adhesivo para asegurar una adhesión adecuada.

Limpie preferentemente con acetona o, como segunda opción alcohol isopropílico (99+% ) y toallas de papel.

### FRANÇAIS

Nettoyez la fente d'application.

Nettoyez soigneusement la fente d'application pour assurer une bonne adhérence.

Nettoyez de préférence de l'acétone ou, en deuxième option, de l'alcool isopropylique (99+% ) et essuie-tout bleu.

## 7 APPLY POLYURETHANE ADHESIVE

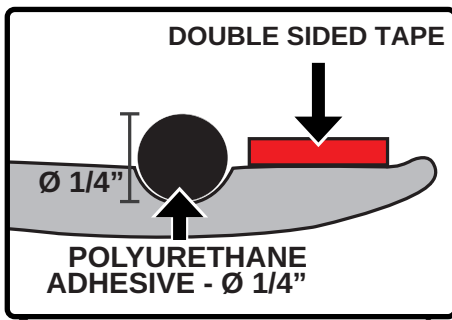

ONCE THE ADHESIVE CHANNEL IS PERFECTLY CLEAN, APPLY POLYURETHANE ADHESIVE.

**POLYURETHANE ADHESIVE MUST NEVER TOUCH THE DOUBLE SIDED TAPE.**

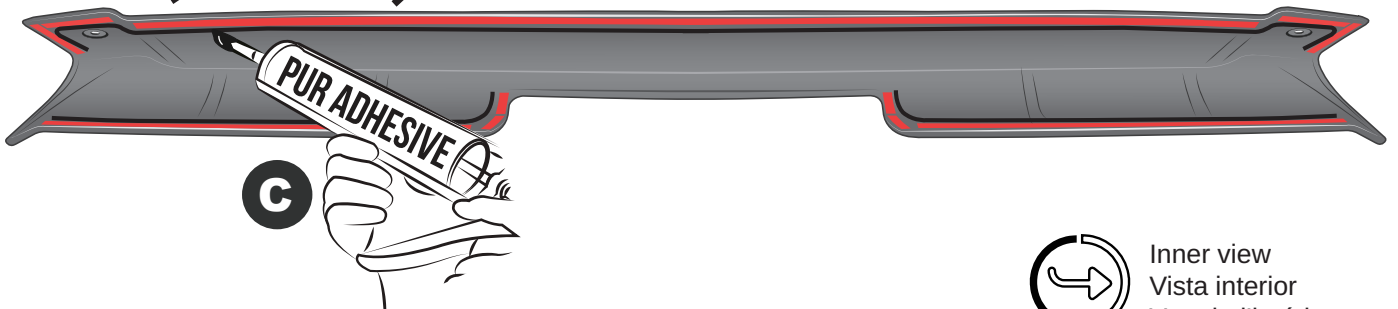

Inner view  
Vista interior  
Vue de l'intérieur

6

### ESPAÑOL

Aplique adhesivo de poliuretano. Una vez que el canal de adhesivo está perfectamente limpio aplique adhesivo de poliuretano. El adhesivo de poliuretano **nunca debe tocar la cinta doble cara.**

### FRANÇAIS

Appliquez du scellant polyuréthane. Une fois la fende d'application parfaitement propre, appliquez le scellant polyuréthane. Le scellant polyuréthane **ne doit jamais toucher le ruban adhésif.**

## 8 PEEL THE LINER / DESPEGUE LINER / DÉCOLLEZ LA DOUBLURE

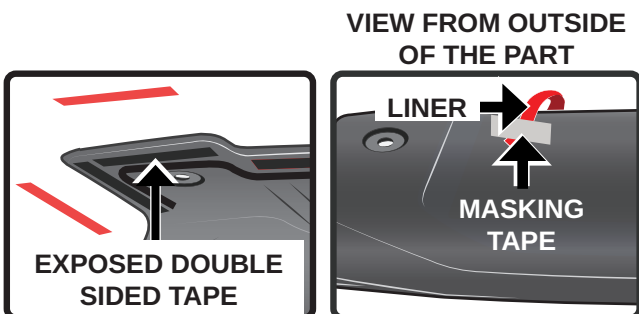

PEEL THE LINER LEADS. STICK THE LINER LEAD TO THE OUTSIDE OF THE PART USING A PIECE OF MASKING TAPE. **DO NOT TOUCH EXPOSED SURFACE OF DOUBLE SIDED TAPE!**

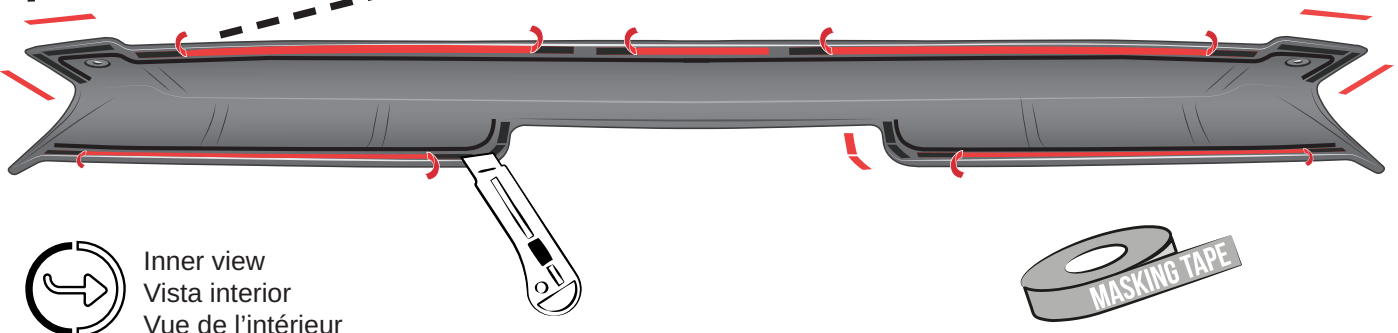

Inner view  
Vista interior  
Vue de l'intérieur

### ESPAÑOL

Despegue las puntas del liner. Pegue el liner al exterior de la pieza con un trozo de cinta adhesiva.

**¡NO TOQUE LA SUPERFICIE EXPUESTA DE LA CINTA DOBLE CARA!**

### FRANÇAIS

Décollez la pointe de la doublure. Collez les fils de la doublure à l'extérieur de la pièce à l'aide d'un morceau de ruban adhésif.

**NE TOUCHEZ PAS LA SURFACE EXPOSÉE DU RUBAN ADHÉSIF DOUBLE FACE!**

# CAB SPOILER - TO06A16

INSTALLATION MANUAL / MANUAL DE INSTALACIÓN / GUIDE D'INSTALLATION

## 9 PLACE THE PART / COLOQUE LA PIEZA / PLACEZ LA PIÈCE



**CAREFULLY ALIGN WITH MARKINGS.**  
CENTER THE BRAKE LIGHT AND ALIGN FLUSH ON EACH SIDE.  
HOLD FIRMLY TO ENSURE IT FITS CORRECTLY.

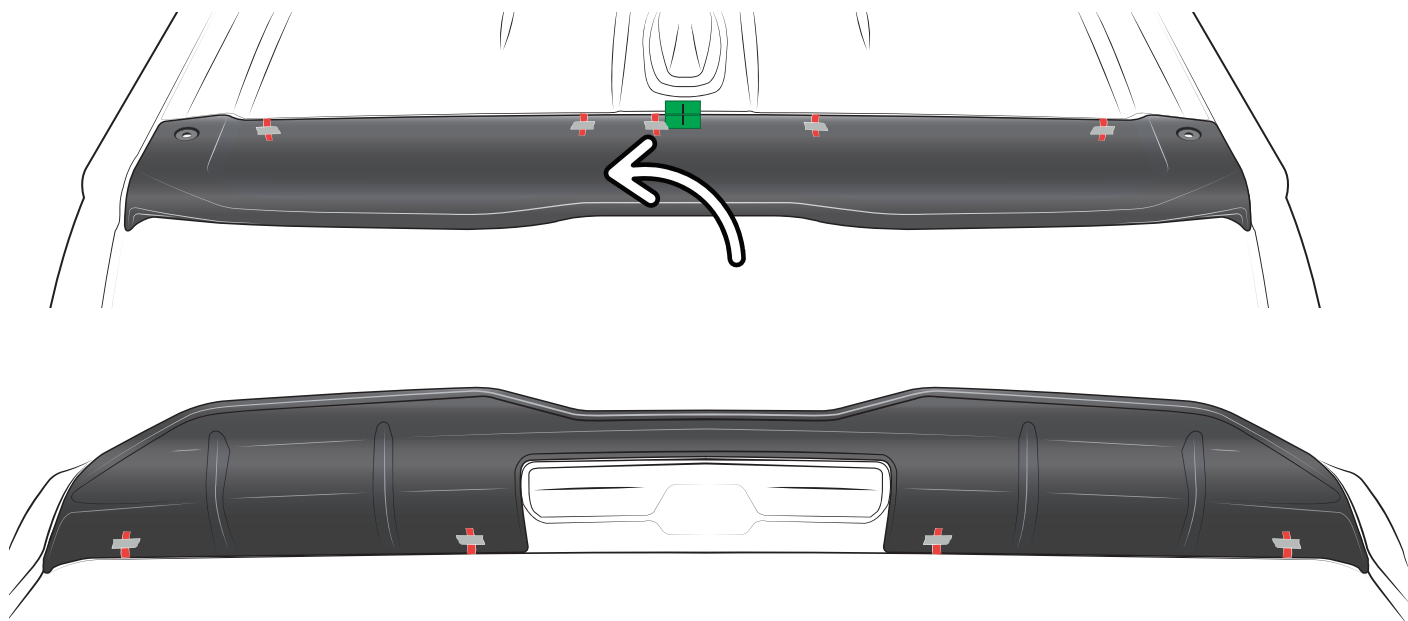

### ESPAÑOL

Alinee cuidadosamente con las marcas.

Centre la luz de freno y alinee al ras de cada lado.

Sostenga firmemente para asegurar el ensamble correcto.

### FRANÇAIS

Soigneusement alignez avec les marques.

Centrez la feu de frein et alignez au ras de chaque coté.

Tenez fermement pour assurer qu'elle est correctement ajustée.

## 10 REMOVE THE LINER / RETIRE EL LINER / TIREZ LA DOUBLURE

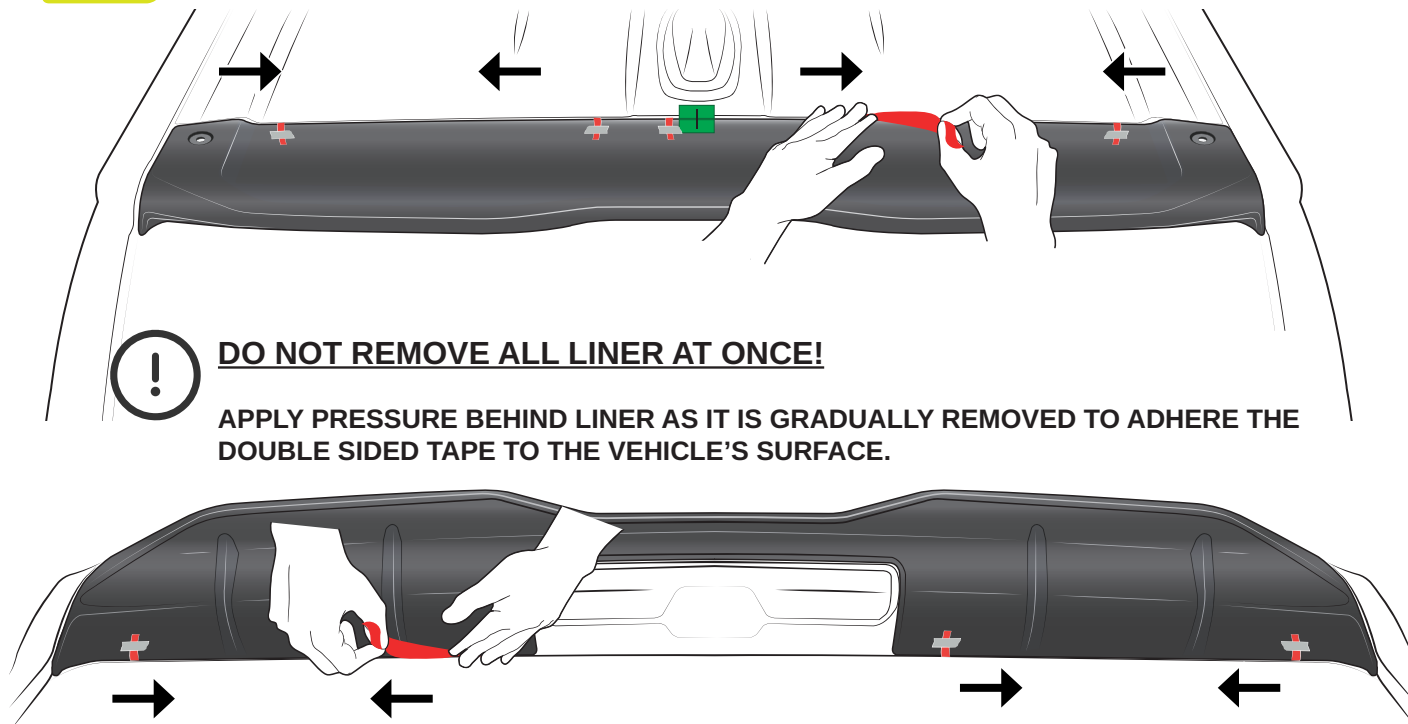

**DO NOT REMOVE ALL LINER AT ONCE!**

APPLY PRESSURE BEHIND LINER AS IT IS GRADUALLY REMOVED TO ADHERE THE DOUBLE SIDED TAPE TO THE VEHICLE'S SURFACE.

### ESPAÑOL

**¡NO RETIRE TODO EL LINER DE UNA SOLA VEZ!**

Aplique una ligera presión conforme va retirando el liner para asegurar el contacto de la cinta doble cara con la superficie del vehículo.

### FRANÇAIS

**N'ENLEVEZ PAS TOUT LE DOUBLURE EN MAINTENANT!**

Appliquez une légère pression derrière la doublure jusqu'à l'enlever pour coller le ruban adhésif double face à la surface du véhicule.



## 11 PRESS / PRESIONE / APPUYEZ



APPLY AS MUCH PRESSURE AS POSSIBLE TO THE ENTIRE CONTACT AREA WITH A MICROFIBER CLOTH.

FULL AND COMPLETE CONTACT BETWEEN TAPE AND VEHICLE SURFACE IS CRUCIAL FOR GOOD ADHESION PERFORMANCE. TAPE IS PRESSURE AND TEMPERATURE SENSITIVE.

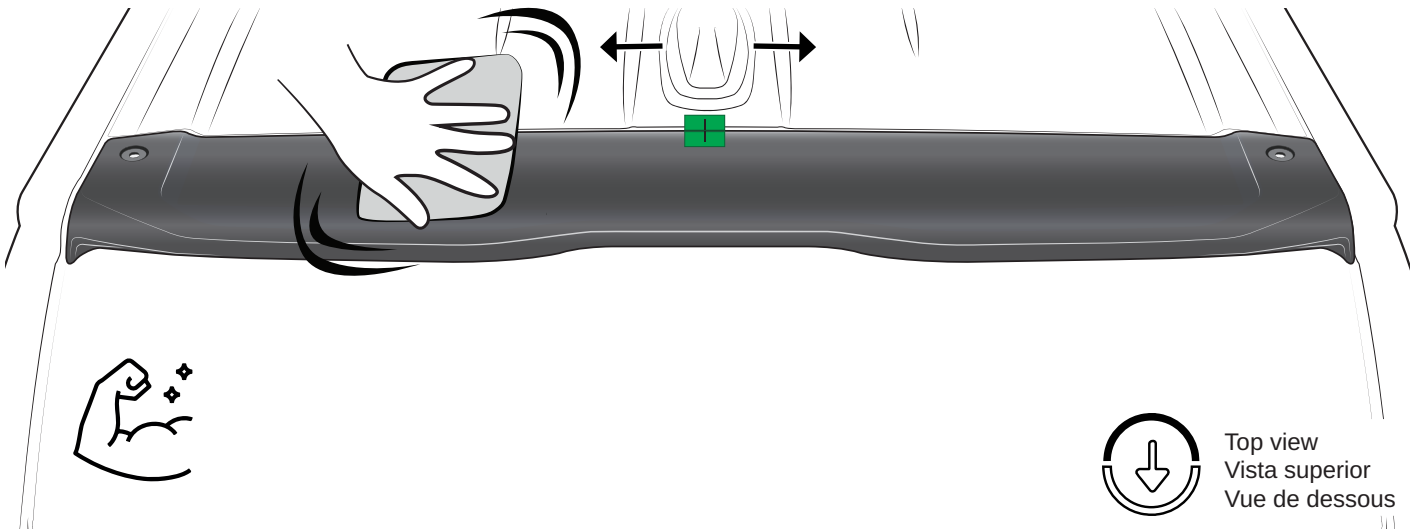

Top view  
Vista superior  
Vue de dessous

8

### ESPAÑOL

Aplique la mayor presión posible en toda el área de contacto con un trapo de microfibra.

**Un contacto total y completo entre la cinta y la superficie del vehículo es crucial para el correcto desempeño del adhesivo.** La cinta es sensible a la presión y a la temperatura.

### FRANÇAIS

Appliquez le plus de pression possible sur toute la zone de contact avec un chiffon en microfibre.

**Un contact total et complet entre le ruban et la surface du véhicule est crucial pour une bonne performance d'adhérence.** Le ruban est sensible à la pression et à la température.

## 12 DRILL & SECURE THE PART



DRILL CAREFULLY.  
DRILLING IS ONLY THROUGH THE PLASTIC PART.  
DO NOT DRILL THROUGH THE SHEETMETAL.  
REPEAT ON THE OTHER SIDE.

CAREFULLY SECURE BOTH SIDES WITH INCLUDED PUSH PINS.

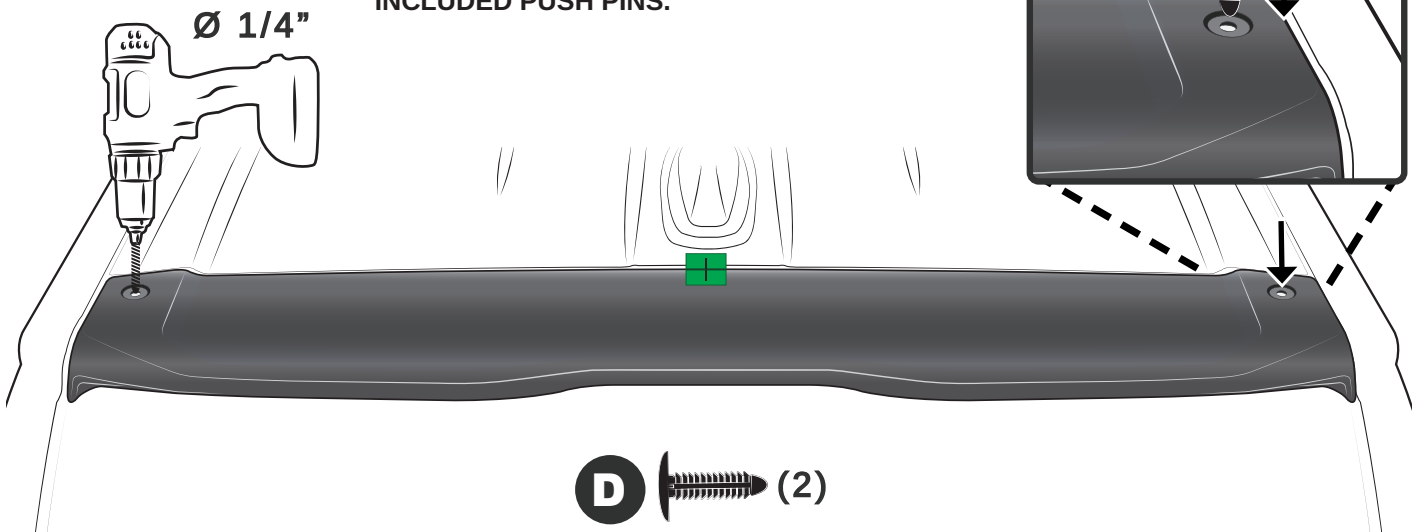

### ESPAÑOL

**Barrene y asegure la pieza.**

Abra la puerta trasera de la camioneta y sujétela firmemente para barrenar como se muestra.

Barrene cuidadosamente. La perforación se hace únicamente a través de la parte plástica. No se perfora a través de la lámina de metal. **Repita del otro lado.**

Asegure cuidadosamente ambos lados con las grapas incluidas.

### FRANÇAIS

**Percez et fixez la pièce.**

Ouvrez le hayon du camion et tenez-le fermement pour percez comme illustré.

Percez soigneusement. La perforation se fait uniquement à travers la partie en plastique. Il ne percera pas la tôle. **Répétez de l'autre côté.**

Fixez soigneusement les deux côtés à l'aide des agrafes incluses.

# CAB SPOILER - TO06A16

INSTALLATION MANUAL / MANUAL DE INSTALACIÓN / GUIDE D'INSTALLATION

## 13 CLEAN / LIMPIE / NETTOYEZ



REMOVE MARKINGS AND CLEAN CAREFULLY.

CLEAN WITH ISOPROPYL ALCOHOL (99+%) AND PAPER TOWELS.

AFTER THE INSTALLATION DO NOT WASH OR PRESSURE WASH.

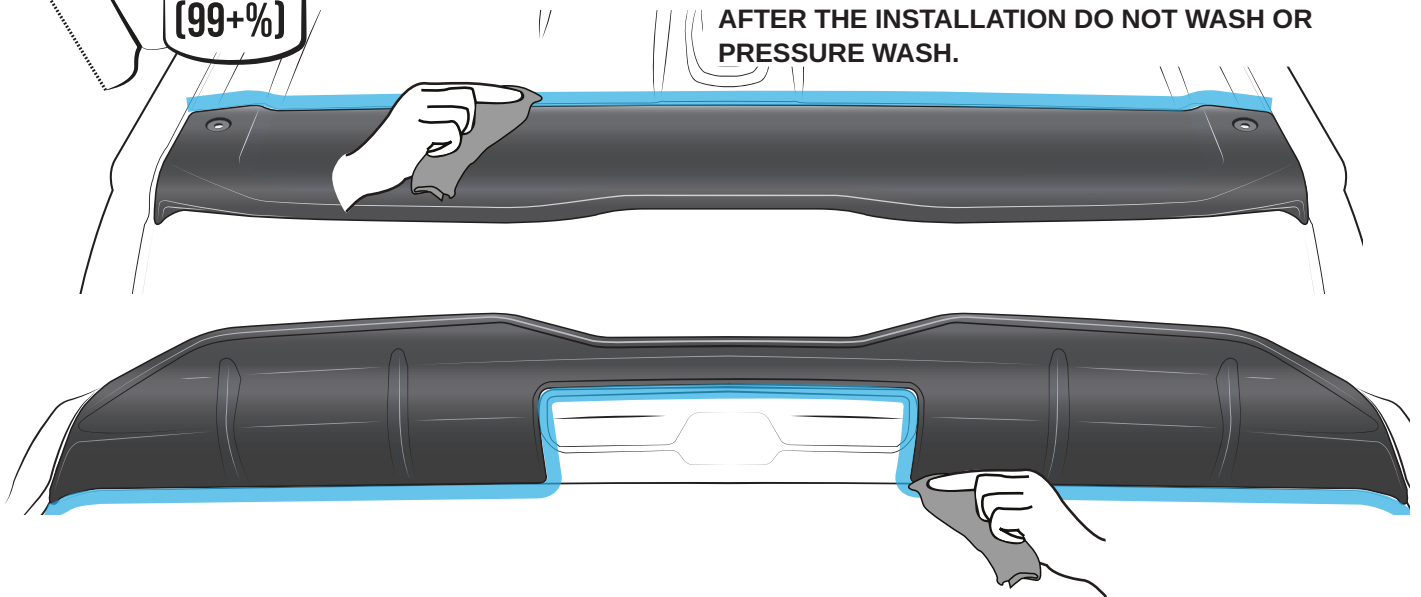

### ESPAÑOL

Retire las marcas y limpie cuidadosamente.

Limpie con alcohol isopropílico (99+%) y toallas de papel.

Después de instalar no lave el vehículo.

### FRANÇAIS

Enlevez les marques et nettoyez soigneusement.

Nettoyez avec l'alcool isopropylique (99+%) et essuie-tout bleu.

Après l'installation, ne pas laver le véhicule.

9



INSTALLED PART  
PIEZA INSTALADA  
PIÈCE INSTALLÉE

