



INSTALLATION MANUAL

MANUAL DE INSTALACIÓN

MATCH THE MIRROR INSTALLATION CODE TO THE CODE PRINTED ON THE FRONT OF YOUR BOX:

IGUALA EL CÓDIGO DE INSTALACIÓN DEL ESPEJO AL CÓDIGO IMPRESO EN EL FRENTE DE TU CAJA:

redi cuts®

INSTALL CODES: CÓDIGOS DE INSTALACIÓN:
A B C D

redi-set-go™

INSTALL CODES: CÓDIGOS DE INSTALACIÓN:
1 2 3 4 5

A B Please review both A&B methods and choose accordingly. If originally heated, the removal of the OEM mirror will eliminate heating function.

© 2024 Burco, All rights reserved. Burco, the B logo, Redi Cuts and Redi-Set-Go are trademarks of Burco, Inc.

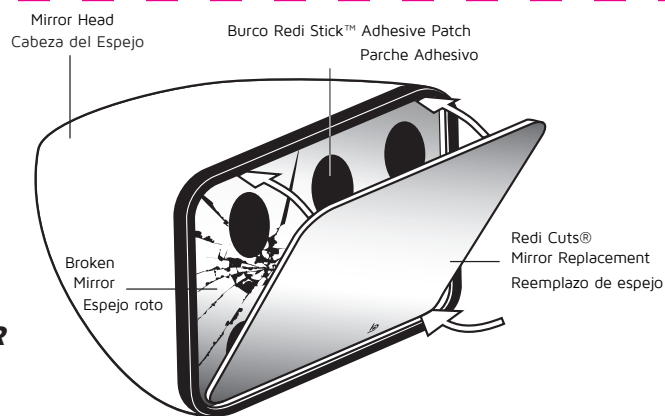

FIT OVER

INSTALL A

Install your Redi Cuts® over your broken mirror.

STEP 1: REMOVE LOOSE OR PROTRUDING PIECES ONLY

To use this method, the broken mirror must be present and should remain in the mirror housing. Only remove loose or protruding pieces with a putty knife or screwdriver.

STEP 2: CLEAN

For proper adhesion, ensure both mirror surfaces are free of dirt or debris.

STEP 3: ALIGN

Dry fit (test fit) mirror replacement by placing over existing broken mirror to check proper fit. Be sure to align signal icons, if applicable.

STEP 4: APPLY ADHESIVE

Apply Burco Redi Stick™ adhesive patches to the broken mirror or mirror replacement. Use care not to cover any signal icons, if applicable.

TIP: Install in a warm/dry environment.

TIP: In addition to adhesive patches, you may supplement silicone or urethane.

STEP 5: INSTALL REDI CUTS®

Align and press mirror replacement directly to your broken mirror with firm yet gentle pressure. Make sure to align signal icons, if applicable.

STEP 6: CLEAN UP

Clean your installed Redi Cuts® mirror replacement with glass cleaner.

Instalar su Redi Cuts sobre su espejo roto.

PASO 1: REMUEVA LAS PIEZAS SUELTAS O PROTUBERANTES SOLAMENTE

Para usar este método, el espejo roto deberá estar presente y permanecer en su cubierta. Solo quítese el suelto o protuberante con una espátula o desarmador.

PASO 2: LIMPIE

Para una adhesión adecuada, asegúrese que ambas superficies del espejo este libres de polvo o escombros.

PASO 3: ALINIE

Pruebe el ajuste del espejo de reemplazo poniéndolo sobre el espejo roto para checar el ajuste apropiado. Asegúrese de alinear las señales de los iconos, si aplica

PASO 4: APLIQUE EL ADHESIVO

Aplique el adhesivo Burco Redi Stick al espejo roto o al de reemplazo. Tenga cuidado de no tapar los iconos de señales. Si aplica.

SUGERENCIA: Instale en un ambiente tibio y seco.

SUGERENCIA: Además de los parches adhesivos puede suplementar con silicón o uretano.

PASO 5: INSTALAR REDI CUTS®

Alinee y presione el espejo de reemplazo directamente a su espejo roto con una presión firme y suave. Asegúrese de alinear los iconos de señales, si aplica.

PASO 6: LIMPIAR

Limpie su reemplazo de espejo Redi Cut instalado con limpiador de cristales

TOOLS NEEDED FOR INSTALLATION:

The majority of these tools will be needed to install your Burco Redi Cuts® or Redi-Set-Go™ mirror replacement.

- PUTTY KNIFE
- FLAT HEAD SCREWDRIVER
- SCISSORS
- TOWEL
- SILICONE OR URETHANE
- RUBBING ALCOHOL
- RUBBER Mallet
- GLASS CLEANER

STEPS FOR SAFETY:

Please follow safety steps prior to installation.

■ SAFETY GLASSES

Safety glasses are needed to protect eyes against flying glass or debris.

■ CUT-RESISTANT GLOVES

Cut-resistant gloves must be worn when handling broken glass.

■ LONG SLEEVES

A long-sleeved shirt is recommended.

■ PROPER VENTILATION

When working with adhesives and

Burco is not held liable for damages on vehicles or personal injury incurred from installation.



© 2024 Burco, All rights reserved. Burco, the B logo, Redi Cuts and Redi-Set-Go are trademarks of Burco, Inc.

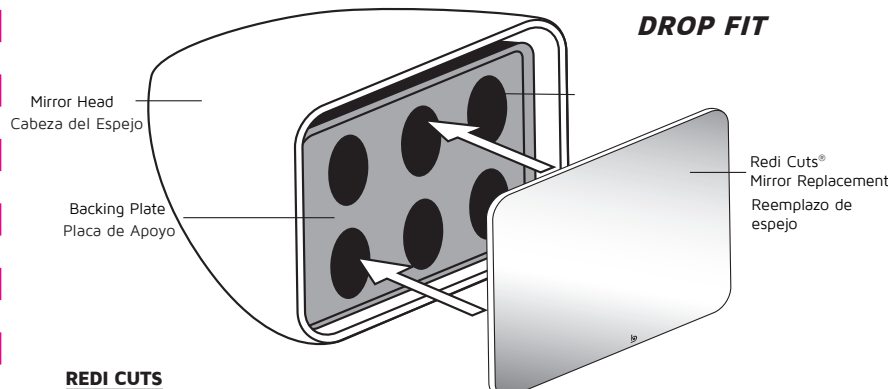

DROP FIT

INSTALL B

Remove broken glass to install your Redi Cuts®

STEP 1: REMOVE ALL BROKEN GLASS

Remove all existing broken glass and adhesive from the mirror's plastic frame and backing plate with a putty knife.

STEP 2: CLEAN & TEST FIT

Thoroughly clean backing plate with rubbing alcohol. Clean mirror with glass cleaner. Test fit your Redi Cuts® before proceeding to the next step.

STEP 3: APPLY ADHESIVE

Apply Burco Redi Stick™ adhesive patches to the backing plate or mirror replacement, if applicable.

TIP: Install in a warm/dry environment.

TIP: In addition to adhesive patches, you may supplement silicone or urethane.

STEP 4: INSTALL REDI CUTS®

Align and press mirror replacement to the backing plate with firm yet gentle pressure.

STEP 5: CLEAN UP

Clean your installed Redi Cuts® mirror replacement with glass cleaner.

Remueva el vidrio roto para instalar su Redi Cuts

PASO 1: REMUEVA TODO EL VIDRIO ROTO

Remueva el vidrio roto y el adhesivo existente del marco de plástico y de la placa de apoyo del espejo con una espátula.

PASO 2: LIMPIE Y PRUEBE EL ENCAJE

Limpie profundamente la placa de apoyo con alcohol de frotar. Limpie el espejo con limpiador de cristales. Pruebe si su Redi Cuts encaja antes de proceder al siguiente paso.

PASO 3: APLIQUE EL ADHESIVO

Aplique parches adhesivos Burco Redi Stick a la placa de apoyo del espejo de reemplazo, si aplica. **SUGERENCIA:** Instale en un ambiente tibio y seco.

SUGERENCIA: Además de los parches adhesivos, puede suplementar con silicón o uretano.

PASO 4: INSTALAR REDI CUTS®

Alinee y presione el espejo de reemplazo a la placa de apoyo con una presión firme y suave.

PASO 5: LIMPIE

Limpie su espejo de reemplazo instalado Redi Cuts con limpiador de cristales.

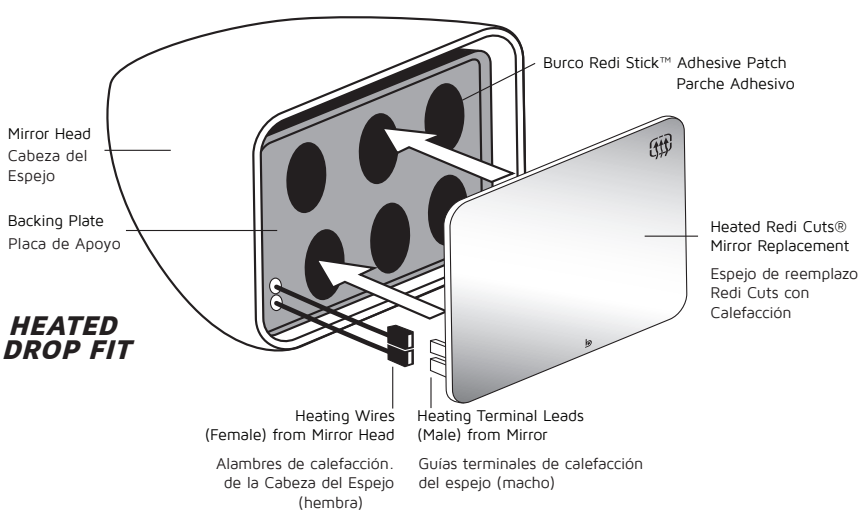

HEATED DROP FIT

INSTALL C

Remove broken glass to install your heated Redi Cuts®

STEP 1: REMOVE ALL BROKEN GLASS

Remove all existing broken glass and adhesive from your mirror's plastic frame and backing plate with a putty knife. Disconnect heating wires from the old heating element.

STEP 2: CLEAN & TEST FIT

Thoroughly clean the backing plate with rubbing alcohol. Clean mirror with glass cleaner. Test fit your Redi Cuts® before proceeding to the next step.

STEP 3: APPLY ADHESIVE

Apply Burco Redi Stick™ adhesive patches directly to Redi Cuts®. If adhesive patches are not provided, use adhesive on your heating element to install. Paper backing must be removed to expose adhesive.

TIP: Install in a warm/dry environment.

TIP: In addition to provided adhesive, you may supplement silicone or urethane.

STEP 4: RECONNECT WIRES

Reconnect your heating wires to Redi Cuts® terminal leads. In certain applications, spade terminals may have to be removed from a connector box using a small flathead screwdriver.

STEP 5: INSTALL REDI CUTS™

Align and press your heated Redi Cuts® to the backing plate with firm yet gentle pressure.

STEP 6: CLEAN UP

Clean your installed heated Redi Cuts® mirror replacement with glass cleaner.

Quite el cristal roto para instalar su Redi Cuts® con calefacción

PASO 1: REMUEVA TODO EL CRISTAL ROTO

Remueva todo el cristal roto existente y el adhesivo del marco de plástico del espejo y de su placa de soporte con una espátula. Desconecte el alambrado de calefacción del aparato de calefacción viejo.

PASO 2: LIMPIE Y PRUEBE EL ENCAJE

Limpie a conciencia la placa de apoyo con alcohol de frotar. Limpie el espejo con limpiador de cristales. Pruebe el acomodo de su Redi Cus antes de proceder al siguiente paso.

PASO 3: APLIQUE ADHESIVO

Aplique parches de adhesivo Burco Redi Stick Directamente al Redi Cuts. Si no son proveídos los

parches adhesivos para instalar use adhesivo en la instalación de su placa de calefacción. El forro de papel debe ser removido para exponer el adhesivo.

SUGERENCIA: Instale en un ambiente tibio y seco.

SUGERENCIA: Además de proveer adhesivo, puede suplementar con silicón o uretano.

PASO 4: RECONECTE EL ALAMBRADO

Reconecte el alambrado de calefacción a las guías terminales de su Redi Cuts.

Paso 5: INSTALAR REDI CUTS

Alinee y presione su Redi Cuts de calefacción a la placa de apoyo con presión firme y suave.

Paso 6: LIMPIE

Limpie su espejo de reemplazo Redi Cuts de calefacción instalado con limpiador de cristales.

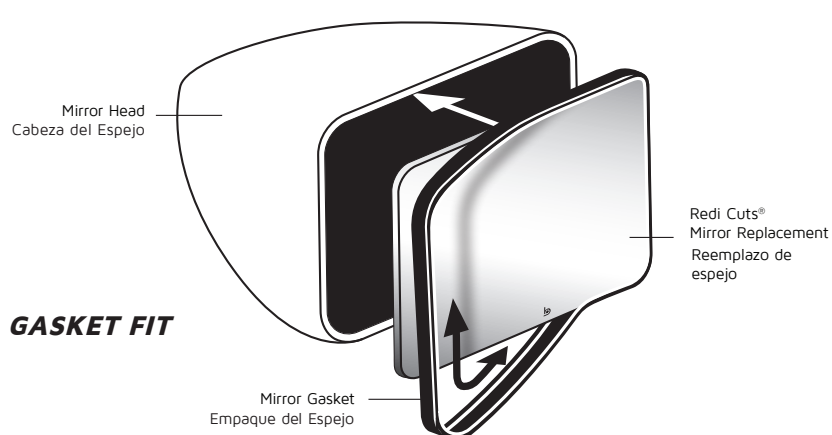

GASKET FIT

INSTALL D

Install your gasket fit Redi Cuts®

STEP 1: REMOVE ALL BROKEN GLASS

Remove the broken glass and gasket from the mirror head with a small screwdriver or fiber stick.

You may have to remove a framing screw.

STEP 2: CLEAN GASKET

If possible, use your existing gasket. Remove broken glass from the gasket and clean with glass cleaner.

STEP 3: PLACE GASKET AROUND MIRROR

Install the gasket around the mirror. Be sure that the front of the mirror is facing out.

TIP: Burco part number can be read from the front.

STEP 4: PREP GASKET

Lubricate the edge of the gasket with silicone or urethane for ease of installation into the mirror frame.

STEP 5: INSTALL REDI CUTS™

With the gasket installed on your Redi Cuts®, gently tap the gasket edges into the mirror head with a rubber mallet.

TIP: Tap the gasket edges, not the mirror, to reduce the risk of breakage.

STEP 6: CLEAN UP

Clean your installed Redi Cuts® mirror replacement with glass cleaner.

Instalación del Empaque Redi Cuts

PASO 1: REMUEVA TODO EL CRISTAL ROTO

Remueva todo el cristal roto y el empaque de la cabeza del espejo con un desarmador pequeño O palo de fibra. Puede que tenga que quitar un tornillo del marco.

PASO 2: LIMPIE EL EMPAQUE

De ser posible, use su empaque existente. Remueva el cristal roto del empaque y limpie con limpiador de cristales

PASO 3: PONGA EL EMPAQUE ALREDEDOR DEL ESPEJO

Instale el empaque alrededor del espejo. Asegurarse de que el frente del espejo esta hacia afuera.

SUGERENCIA: El número de parte de Burco podrá leerse desde el frente

PASO 4: PREPARAR EL EMPAQUE

Lubricar la orilla del empaque con silicón o uretano para facilitar la instalación dentro del marco del espejo.

PASO 5: INSTALAR REDI CUTS™

Con el empaque instalado en su Redi Cuts, con suavidad golpee las orillas del empaque dentro de la cabeza del espejo con un mazo de hule.

SUGERENCIA: Golpee las orillas del empaque, no el espejo, para reducir el riesgo de quebrarlo.

PASO 6: LIMPIE

Limpie su espejo de reemplazo Redi Cuts de calefacción instalado con limpiador de cristales.

La mayoría de estas herramientas se necesitarán para instalar su espejo de reemplazo Burco Redi Cuts o su Burco Redi-Set-Go

- ESPATULA
- DESARMADOR PLANO
- TIJERAS
- TOALLA
- SILICON O URETANO
- ALCOHOL PARA FROTAR
- MAZO DE GOMA
- LIMPIADOR DE CRISTAL

Favor de seguir los pasos de seguridad antes de la instalación.

- **LENTE DE SEGURIDAD**
Lentes de Seguridad son necesarios para proteger los ojos contra cristal que vuele o escombros
- **GUANTES RESISTENTES A CORTES**
Guantes resistentes a cortes deberán ser usados cuando se manejen cristales quebrados
- **MANGAS LARGAS**
Camisa de manga larga es recomendada
- **VENTILACION APROPIADA**
Cuando se trabaja con adhesivos y limpiadores, se recomienda una apropiada ventilación

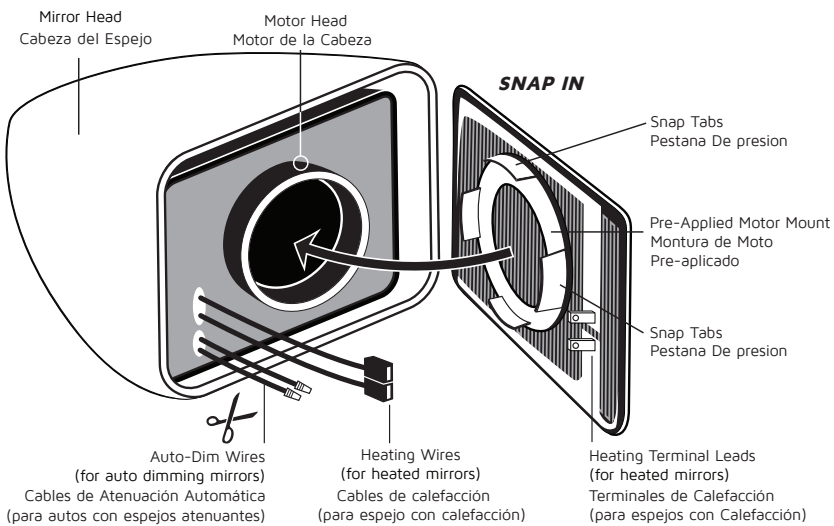

REDI-SET-GO
INSTALL 1 Snap tab backing plate removal.

STEP 1: REMOVE BROKEN MIRROR AND BACKING PLATE
Manually pivot mirror downward by applying pressure to the lower portion of your mirror. Insert a screwdriver above mirror behind backing plate and carefully pry off backing plate snap tabs from the motor head.
TIP: Place a towel on edge of mirror head when prying off backing plate to prevent damage or scratching.

STEP 2: DETACH WIRES
If your mirror is a heated variant, disconnect wires from your mirror's heating element. If applicable, auto dimming wires may have to be disconnected or clipped and capped.
NOTE: Burco mirror replacements do not auto dim.

STEP 3: RECONNECT WIRES & TEST
If your mirror is a heated or signal variant, reconnect heating wires to Redi-Set-Go™ mirror's terminal leads. Test functionalities before proceeding to the next step.

STEP 4: INSTALL REDI-SET-GO™
Align motor mount snap tabs with motor. Apply gentle even pressure until motor mount snaps onto motor head.

STEP 5: CLEAN UP Clean your installed Redi-Set-Go™ mirror replacement with glass cleaner.

Extracción De La Placa De Respaldo De Con Pestaña De Presion.

PASO 1: QUITAR ESPEJO ROTO Y PLACA DE APOYO
Gire manualmente el espejo hacia abajo aplicando presión a la porción baja de su espejo. Inserte un desarmador arriba del espejo detrás de la placa de apoyo y con cuidado hacer palanca en las pestañas de la placa de sostén de la cabeza SUGERENCIA: Ponga una toalla en la orilla de la cabeza del espejo para evitar se dañe

PASO 2: DESCONECTAR CABLES
Si su espejo es de una variante de calefacción, desconecte los cables de su espejo con calefacción. Si aplica, los cables atenuadores de la luz tienen que ser desconectados o cortados o tapados.
NOTA: Los espejos de reemplazo Burco no son de atenuación automática.

PASO 3: RECONECTAR LOS CABLES Y PRUEBE
Si su espejo es de la variante de calefacción o de señal, reconecte los cables de la calefacción a la terminal del espejo Redi-Set-Go. Pruebe la funcionalidad antes de proceder al siguiente paso

PASO 4: INSTALL REDI-SET-GO™
Alinear la montura de las pestañas del motor con el motor. Aplique una presión suave y pareja hasta que las pestañas del montaje del motor se acomoden en la cabeza del motor.

PASO 5: LIMPIAR Limpie su espejo de reemplazo Redi-Set-Go con limpiador de cristales.

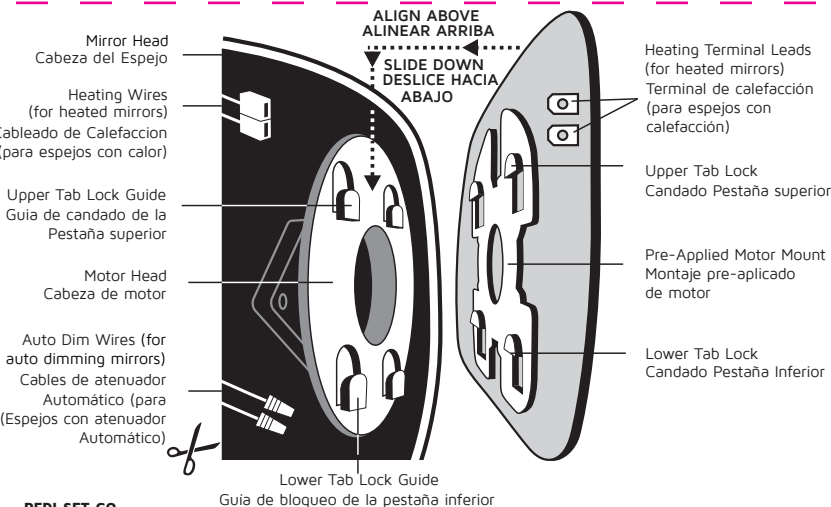

REDI-SET-GO
INSTALL 2 Slide tab backing plate removal.

STEP 1: REMOVE BROKEN MIRROR AND BACKING PLATE
Insert a screwdriver below your mirror and carefully slide tab locks off of tab lock guides by lifting/prying upward.
TIP: Lift/pry upward. Do not pry outward.
TIP: Place a towel on edge of mirror head when prying up to prevent damage or scratching.

STEP 2: DETACH WIRES
If your mirror is a heated variant, disconnect wires from your mirror's heating element. If applicable, auto dimming wires may have to be disconnected or clipped and capped.
NOTE: Burco mirror replacements do not auto dim.

STEP 3: RECONNECT WIRES & TEST
If your mirror is a heated or signal variant, reconnect heating wires to Redi-Set-Go™ mirror's terminal leads. Test functionalities before proceeding to the next step.

STEP 4: INSTALL REDI-SET-GO™
Vertically align your Redi-Set-Go™ mirror replacement toward the top of the mirror head. Apply gentle downward pressure and slide tab locks onto tab lock guides.
TIP: For more clearance, pivot motor head downward.

STEP 5: CLEAN UP Clean your installed Redi-Set-Go™ mirror replacement with glass cleaner.

Quitar la placa de apoyo de la pestaña deslizante.

PASO 1: QUITAR EL CRISTAL ROTO Y LA PLACA DE APOYO.
Inserte el desarmador debajo de su espejo y cuidadosamente deslice el candado de la pestaña fuera de la guía del candado levantando o apalancando hacia arriba.
SUGERENCIA: Levante/apalancando hacia arriba. No haga palanca hacia afuera.
SUGERENCIA: Ponga una toalla en la orilla del espejo cuando haga palanca para prevenir daño o raspaduras.

PASO 2: QUITAR LO CABLES
Si su espejo es de los de calefacción, desconecte los cables del elemento de su espejo de calefacción. Si aplica, los cables del atenuante automático deben ser desconectados, cortados o tapados.
NOTA: Los espejos de reemplazo Burco no son de capacidad atenuante.

PASO 3: RECONECTE LOS CABLES Y PRUEBE
Si su espejo es de la variante de calefacción o de señal, reconecte los cables de la calefacción a la terminal del espejo Redi-Set-Go. Pruebe la funcionalidad antes de proceder al siguiente paso.

PASO 4: INSTALAR REDI-SET-GO™
Alinee verticalmente su espejo de reemplazo Redi-Set-Go hacia la parte de arriba de la cabeza del espejo. Aplique una presión suave hacia abajo y deslice el candado de la pestaña dentro de la guía del candado del espejo.
SUGERENCIA: Para mayor claridad, incline la cabeza del motor hacia abajo.

PASO 5: LIMPIAR Limpie su espejo de reemplazo instalado Redi-Set-Go con limpiador de cristales.

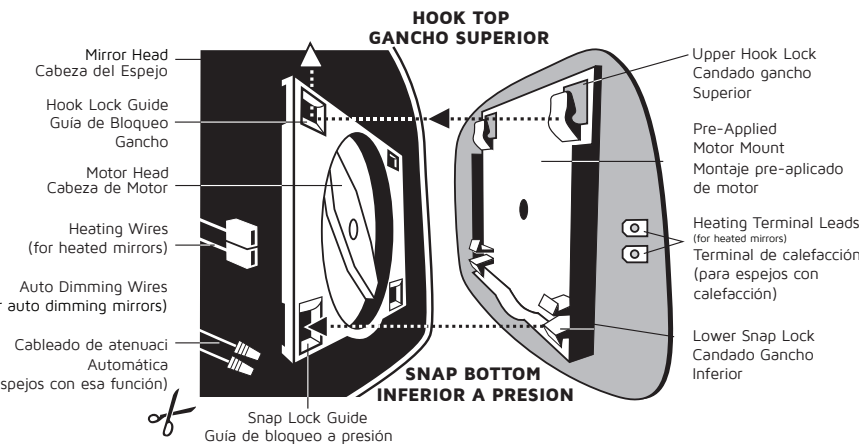

REDI-SET-GO
INSTALL 3 Upper hook lock backing plate removal.

STEP 1: REMOVE BROKEN MIRROR AND BACKING PLATE
Manually pivot mirror and backing plate upward by applying pressure on the upper portion of your mirror. Insert a screwdriver below your mirror and backing plate and carefully pry lower snap locks off the snap lock guides. Once lower snap locks pop off, pull down/out to release the upper hook locks from the hook lock guides.
TIP: Place a towel on edge of mirror head when prying off lower snap locks to prevent damage or scratching.

STEP 2: DETACH WIRES
If your mirror is a heated variant, disconnect wires from your mirror's heating element. If applicable, auto dimming wires may have to be disconnected or clipped and capped.
NOTE: Burco mirror replacements do not auto dim.

STEP 3: RECONNECT WIRES & TEST
If your mirror is a heated or signal variant, reconnect heating wires to Redi-Set-Go™ mirror's terminal leads. Test functionalities before proceeding to the next step.

STEP 4: INSTALL REDI-SET-GO™
Insert upper hook locks into the hook lock guides. Next, apply gentle pressure and snap lower snap locks into snap lock guides.

TIP: Be sure upper hook locks are fully seated before snapping lower snap locks into place.

STEP 5: CLEAN UP Clean your installed Redi-Set-Go™ mirror replacement with glass cleaner.

Quitar candado superior de la placa apoyo

PASO 1: QUITAR ESPEJO ROTO Y PLACA DE APOYO
Gire manualmente el espejo y la placa apoyo hacia arriba aplicando presión en la parte superior de su espejo. Inserte el desarmador debajo de su espejo y de la placa de apoyo, haga palanca cuidadosamente para sacar el candado de su guía. Una vez que jale hacia abajo y hacia afuera para soltar los ganchos de arriba de la guía bloqueo del gancho.

PASO 2: QUITAR CABLES
Si su espejo es de los de calefacción, desconecte los cables del elemento de su espejo de calefacción. Si aplica, los cables de la atenuante automática deben ser desconectados, cortados o tapados.
NOTA: Los espejos de reemplazo Burco no son de capacidad atenuante automático.

PASO 3: RECONECTE LOS CABLES Y PRUEBE
Si su espejo es de la variante de calefacción o de señal, reconecte los cables de la calefacción a la terminal del espejo Redi-Set-Go.
Pruebe la funcionalidad antes de proceder al siguiente paso.

PASO 4: INSTALAR REDI-SET-GO™
Inserte el gancho del candado de arriba dentro de la guía de bloqueo del gancho. Enseguida, aplique presión suave y enganche el candado del gancho inferior dentro de la guía de bloqueo.

SUGERENCIA: Asegurarse que el gancho del candado superior este bien sentado antes de enganchar el gancho de abajo dentro de su lugar.

PASO 5: LIMPIE Limpie su espejo de reemplazo instalado Redi-Set-Go con limpiador de cristales.

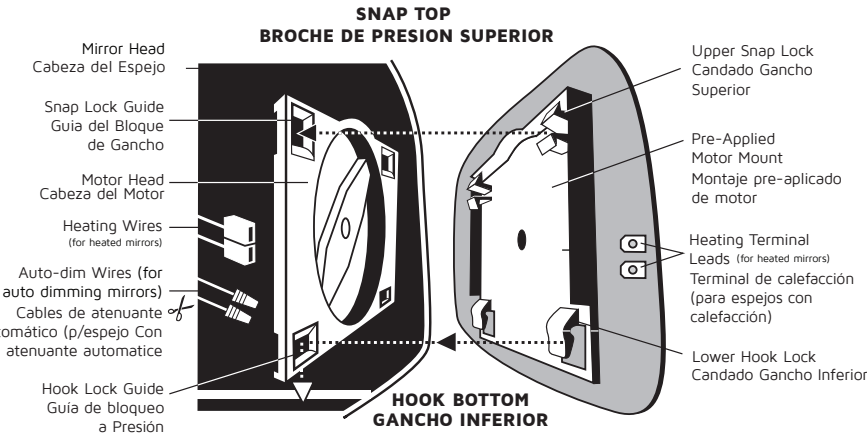

REDI-SET-GO
INSTALL 4 Lower hook lock backing plate removal.

STEP 1: REMOVE BROKEN MIRROR AND BACKING PLATE
Manually pivot mirror and backing plate downward by applying pressure to the lower portion of your mirror. Insert a screwdriver above your mirror and backing plate and carefully pry upper snap locks out of the snap lock guides. After the upper snap locks pop off, pull up/out to release lower hook locks from the hook lock guides.
TIP: Place a towel on edge of mirror head when prying upper snap locks off to prevent damage or scratching.

STEP 2: DETACH WIRES
If your mirror is a heated variant, disconnect wires from your mirror's heating element. If applicable, auto dimming wires may have to be disconnected or clipped and capped.
NOTE: Burco mirror replacements do not auto dim.

STEP 3: RECONNECT WIRES & TEST
If your mirror is a heated or signal variant, reconnect heating wires to Redi-Set-Go™ mirror's terminal leads. Test functionalities before proceeding to the next step.

STEP 4: INSTALL REDI-SET-GO™
Insert lower hook locks into the hook lock guides. Next, apply gentle pressure and snap upper snap locks into snap lock guides.

TIP: Be sure lower hook locks are fully seated before snapping upper snap locks into place.

STEP 5: CLEAN UP Clean the installed Redi-Set-Go™ mirror replacement with glass cleaner.

Quitar el gancho inferior de la placa de apoyo

PASO 1: QUITAR ESPEJO ROTO Y PLACA DE APOYO
Gire manualmente el espejo y placa de apoyo aplicando presión a la parte baja espejo. Inserte el desarmador arriba de su espejo y la placa de apoyo y con cuidado haga palanca arriba del candado del gancho superior para sacarlo de la guía del bloque de gancho. Después que este se bota, jale hacia arriba y hacia fuera para soltar el candado del gancho inferior de la guía de bloqueo a presión
SUGERENCIA: Ponga una toalla en la orilla del espejo cuando haga palanca en el ganchosuperior para prevenir daños o raspones.

PASO 2: DESCONECTAR CABLES
Si su espejo es de la variante de calefacción, desconecte los cables del elemento de su espejo de calefacción. Si aplica, los cables de la atenuante automática deben ser desconectados, cortados o tapados.
NOTA: Los espejos de reemplazo Burco no son de capacidad atenuante automático

PASO 3: RECONECTE CABLES Y PRUEBE
Si su espejo es de la variante de calefacción o de señal, reconecte los cables de la calefacción a la terminal del espejo Redi-Set-Go. Pruebe la funcionalidad antes de proceder al siguiente paso.

PASO 4: INSTALAR REDI-SET-GO™
Inserte el gancho del candado inferior dentro de la guía de bloqueo del gancho. Enseguida, aplique presión suave y enganche el candado del gancho superior dentro de la guía de bloqueo

PASO 5: LIMPIE Limpie su espejo de reemplazo instalado Redi-Set-Go con limpiador de cristales.

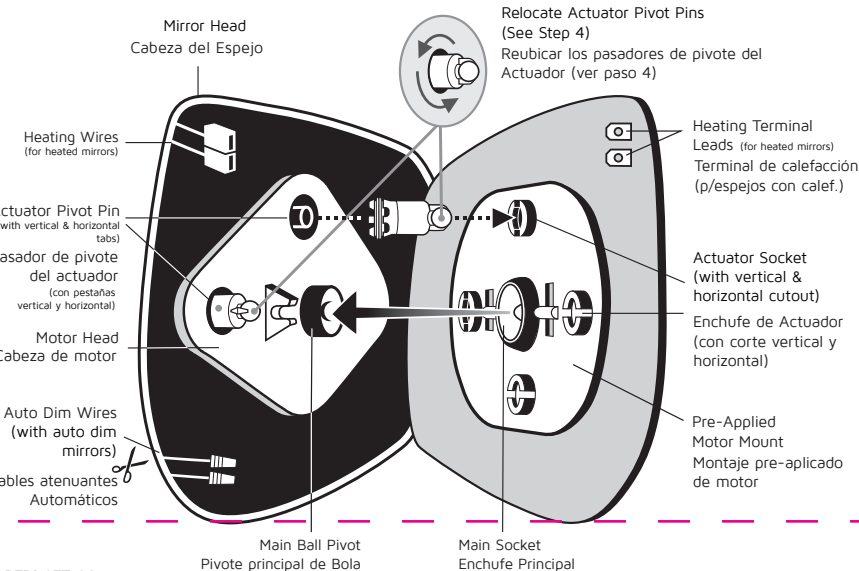

REDI-SET-GO
INSTALL 5 Ball pivot backing plate removal.

STEP 1: REMOVE BROKEN MIRROR AND BACKING PLATE
Manually pivot mirror by applying pressure to the lower and side portions of your mirror. Insert a screwdriver behind backing plate and carefully pry off all pivots from their sockets using care not to damage the pins.
TIP: Place a towel on edge of mirror head when prying off pivots to prevent damage or scratching.

STEP 2: DETACH WIRES
If your mirror is a heated variant, disconnect wires from your mirror's heating element. If applicable, auto dimming wires may have to be disconnected or clipped and capped.
NOTE: Burco mirror replacements do not auto dim.

STEP 3: RECONNECT WIRES & TEST
If your mirror is a heated or signal variant, reconnect heating wires to Redi-Set-Go™ mirror's terminal leads. Test functionalities before proceeding to the next step.

STEP 4: RELOCATE ACTUATOR PIVOT PINS TO REDI-SET-GO™
Twist each actuator pivot pin counter clockwise to remove from the motor head. Snap each actuator pivot pin into its corresponding socket on your Redi-Set-Go™ mirror ensuring that each pin's tabs are properly aligned with the vertical and horizontal socket cutouts.

STEP 5: INSTALL REDI-SET-GO™
With the actuator pins set in Redi-Set-Go™ sockets, place Redi-Set-Go™ into the mirror head while setting each pin into its original location. Once actuator pins are set in place, snap main ball pivot into main socket by applying gentle, even pressure to the center of your Redi-Set-Go™ mirror.

STEP 6: CLEAN UP Clean your installed Redi-Set-Go™ mirror with glass cleaner.

Quitar pivote de bola de la placa de apoyo

PASO 1: QUITAR ESPEJO ROTO Y PLACA DE APOYO
Gire manualmente el espejo aplicando presión a las partes bajas y el lado de su espejo. Inserte un desarmador detrás de la placa de apoyo y con cuidado haga palanca para sacar todos los pivotes de su enchufe teniendo cuidado de no dañar los pasadores.

PASO 2: DESCONECTE CABLES
Si su espejo es de la variante de calefacción, desconecte los cables del elemento de su espejo de calefacción. Si aplica, los cables de la atenuante automática deben ser desconectados, cortados o tapados.

PASO 3: RECONECTE CABLES Y PRUEBE
Si su espejo es de la variante de calefacción o de señal, reconecte los cables de la calefacción a la terminal del espejo Redi-Set-Go. Pruebe la funcionalidad antes de proceder al siguiente paso.

PASO 4: REUBICAR PASADORES DE PIVOTE AL REDI-SET-GO™
Tuerza cada pasador de pivote del actuator en la dirección de las manecillas del reloj para quitarlos de la cabeza del motor. Ensarte cada pasador de pivote dentro de su enchufe correspondiente de su espejo Redi-Set-Go asegurándose que cada pasador de pivote esta alineado con los recortes del enchufe vertical y horizontalmente.

PASO 5: INSTALAR REDI-SET-GO™
Con el pasador del actuator puesto en el enchufe ponga e Redi-Set-Go dentro de la cabeza del espejo mientras pone cada pasador dentro de su original lugar. Una vez que los pasadores del actuator están en su lugar, presione la bola del pivote principal dentro del enchufe principal aplicando presión pareja y suave hacia el centro de su espejo Redi-Set-Go.

PASO 6: LIMPIE Limpie su espejo Redi-Set-Go con limpiador de cristales.