

6

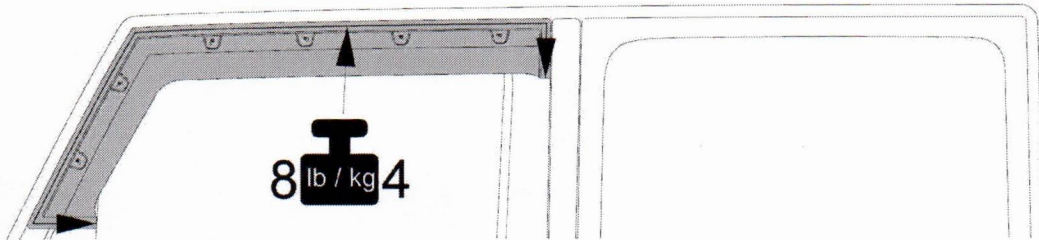

Press firmly along the entire flange.

Presione firmemente a lo largo de toda la pestaña.

Appuyez fermement le long de toute la bride.

7

Repeat steps 5-6 for the passenger side.

Repita los pasos 5-6 para el lado del pasajero.

Répétez les étapes 5 à 6 pour le côté passager.

5

Install the front visor, start at the rear of the door as shown. Working from the rear of the visor remove the red backing while pressing the visor in place in alignment with the top of the door frame.

Instale el visor frontal, comience por el trasera de la puerta como se muestra. Trabajando desde la parte trasera de la visera retire el protector rojo. retroceda mientras presiona la visera en su lugar en alineación con la parte superior del marco de la puerta.

Installez la visière avant, commencez à arrière de la porte comme indiqué. En travaillant de l'arrière de la visière, retirez le rouge en appuyant sur la visière en place dans l'alignement du haut du cadre de la porte.

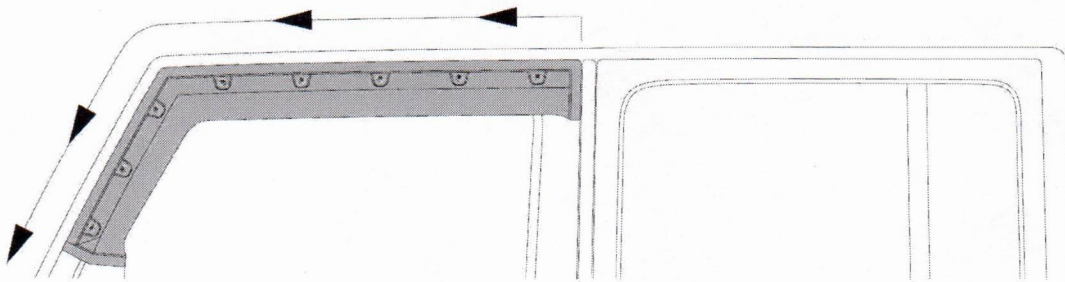
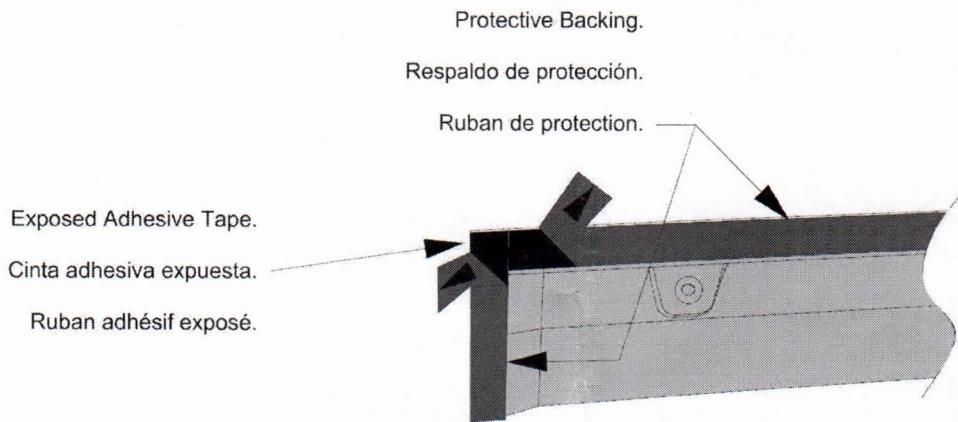

1 X12

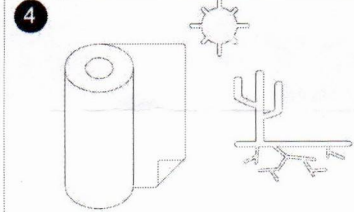
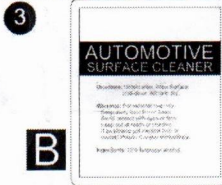
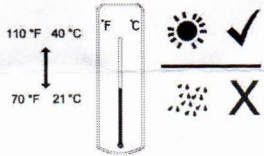
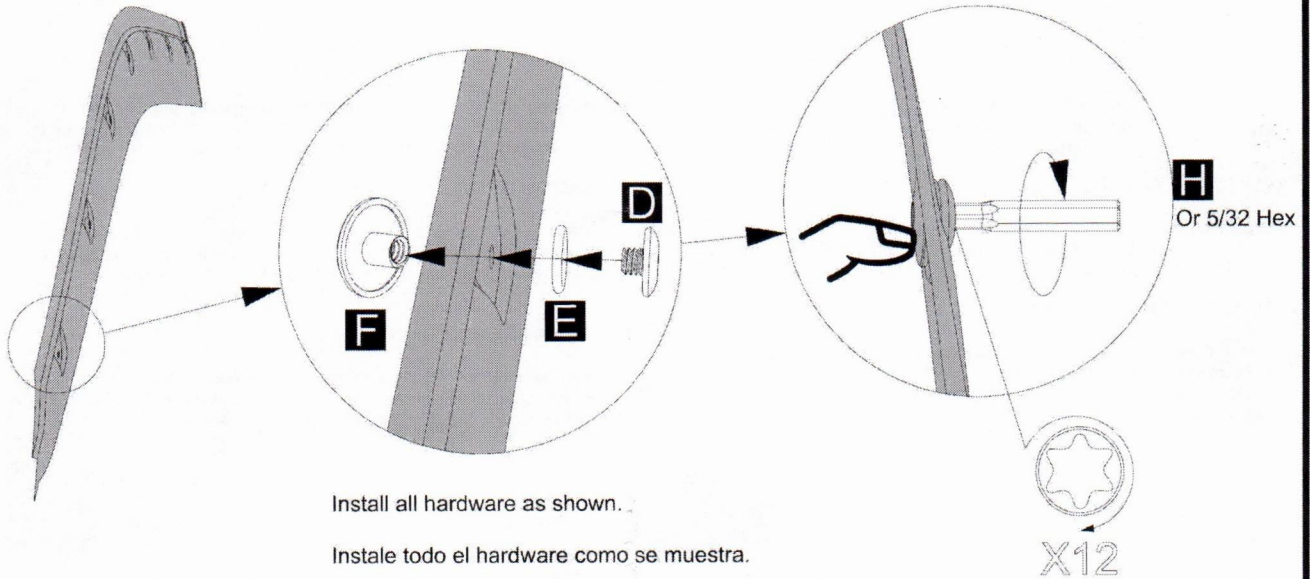

Top of the door frame.

Parte superior del marco de la puerta.

Dessus du cadre de la porte.

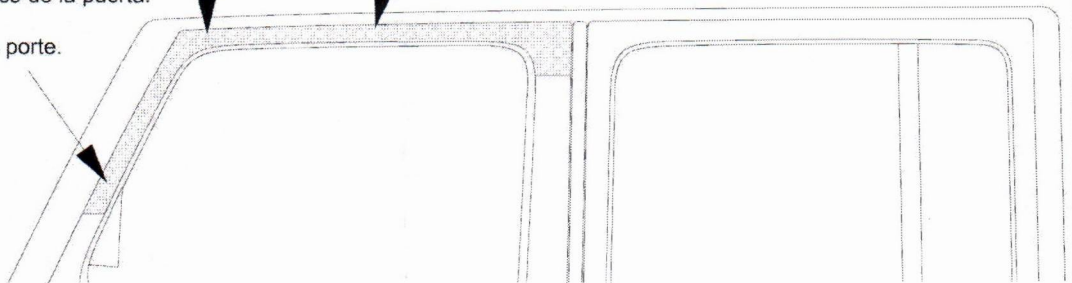

Clean and dry mounting areas- both sides of the vehicle.

Áreas de montaje limpias y secas - ambos lados del vehículo.

Nettoyez et asséchez les emplacements d'assemblage - des deux côtés du véhicule.

Jeep Wrangler JL 2018-up 2 Door

TV 7W18-2

INSTALLATION ASSISTANCE

If any installation hardware is missing or lost, or you have any problems or questions during the installation of your new product, please contact the manufacturer for assistance. Do not contact your retailer.

ASISTENCIA DE INSTALACIÓN

Si alguna pieza de instalación esta faltante o perdida, o tiene algún problema o pregunta durante la instalación de su nuevo producto, por favor contacte el fabricante para asistencia. No contacte su vendedor.

ASSISTANCE D'INSTALLATION

Si le matériel d'installation est manquant ou perdu, ou si vous avez des problèmes ou des questions lors de l'installation de votre nouveau produit, veuillez contacter le fabricant pour obtenir de l'aide. Ne contactez pas votre revendeur.

1-833-801-4080
www.formfithoodprotectors.com
customer@formfithoodprotectors.com



WARRANTY REGISTRATION

After completing the installation of your new product, please contact the manufacturer to register your warranty. This validates your warranty in the event you have any future concerns with your product.

GARANTÍA DE REGISTRACIÓN

Después de completada la instalación de su nuevo producto, por favor contacte su minorista para registrar su garantía. Esto valida su garantía en caso de que tenga una preocupación futura con su producto.



ENREGISTREMENT DE GARANTIE

Après avoir terminé l'installation de votre nouveau produit, veuillez contacter le fabricant pour enregistrer votre garantie. Ceci valide votre garantie dans le cas où vous auriez des problèmes avec votre produit.

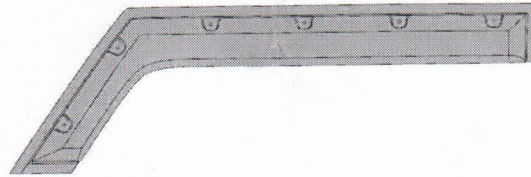
<https://www.formfithoodprotectors.com/warranty-registration/>

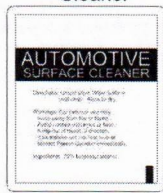
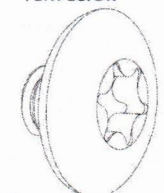
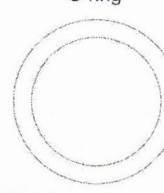
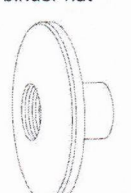

2x

| | | | | | |
|--|--|--|---|---|--|
| <p>A ABS06 Automotive Surface Cleaner</p>  | <p>Tough Visor tiny Torx screw</p>  | <p>Tough Visor tiny O ring</p>  | <p>Tough Visor tiny binder nut</p>  | <p>T20 Torx screwdriver bit</p>  | |
| <p>B MSC01 2x</p> | <p>E SCR23 12x</p> | <p>F WSH11 12x</p> | <p>G NUT02 12x</p> | <p>H M5C13 1x</p> | |